



Les amortisseurs non réglables peuvent accepter des conditions de fonctionnement variables. Cette famille d'amortisseurs hydrauliques (**TK**) offre des performances constantes cycle après cycle. Certains modèles sont compacts et absorbent une énergie élevée dans un format compact.

Les TK miniatures permettent une décélération fiable et efficace pour de petites masses. Les modèles peuvent être utilisés dans un large éventail de conditions d'exploitation.

La **série STH** offre le meilleur rapport encombrement/capacité d'absorption. Ces amortisseurs sont calibrés en fonction de votre application. Ces amortisseurs hydrauliques de la série à orifice personnalisés STH sont disponibles avec des corps entièrement filetés, qui permettent une grande souplesse de montage.

Caractéristiques et avantages

- L'étendue de la gamme permet de sélectionner un appareil dont les dimensions et la capacité d'absorption d'énergie sont compatibles avec de nombreuses applications.
- L'absence de réglage garantit la tenue des performances dans le temps.
- Des matériaux et des traitements spécifiques peuvent être employés afin de répondre au mieux à des applications spécifiques.
- La plage de température standard est de -10°C à $+80^{\circ}\text{C}$. Des huiles et joints spéciaux permettent de travailler de -30°C à $+100^{\circ}\text{C}$.
- Les corps filetés facilitent le montage et augmentent la surface de dissipation thermique.
- Les différents traitements de surface assurent une bonne protection contre la corrosion.
- Le contrôle qualité ISO très strict garantit la fiabilité et une durée de vie élevée.

Amortisseur de chocs à orifices multiples, non-réglable

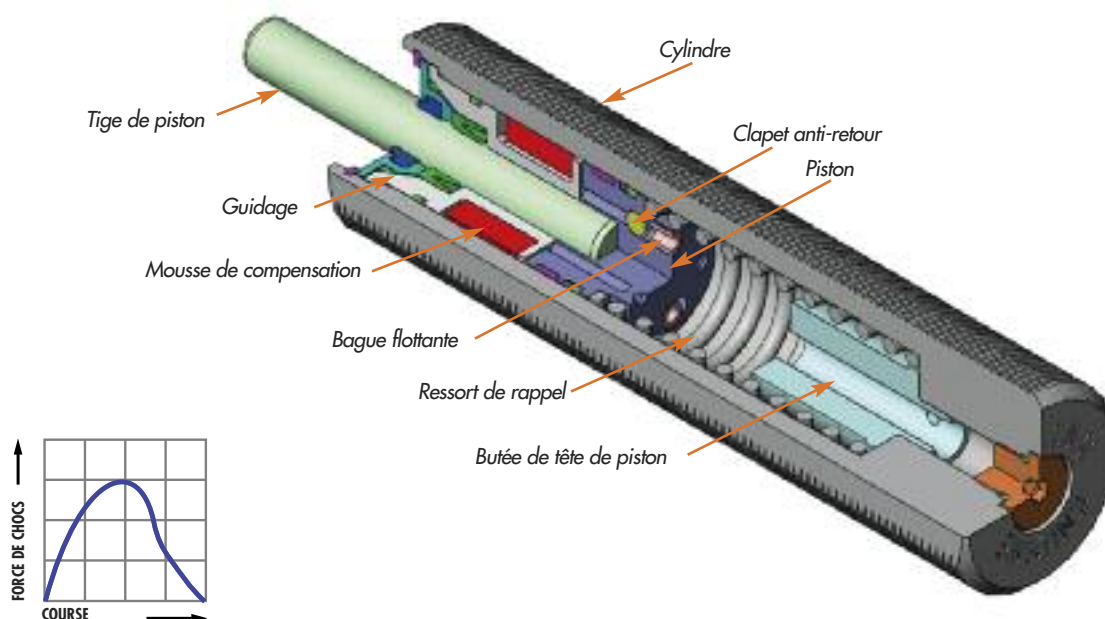

L'amortisseur à section constante (dashpot) fournit une grande force résistante au début de la course quand la vitesse d'impact est la plus grande.

Ces amortisseurs fournissent une haute capacité d'absorption dans une conception petite et économique.

Ci-dessus : conception interne d'un amortisseur simple orifice.

Quand une force est appliquée à la tige, le clapet anti-retour est bloqué et la valve reste fermée. L'huile est laminée par l'orifice, créant une pression interne permettant un ralentissement doux, et le contrôle de la décélération de la charge.

Quand la charge est enlevée, le ressort de rappel comprimé repositionne le piston, le clapet anti-retour s'ouvre et permet le retour rapide de la tige en position d'origine (ou de repos).

La mousse de compensation est comprimée par l'huile pendant la course, compensant le volume de tige du piston pendant la compression.

Sans le volume de déplacement de l'huile permis par la mousse de compensation, le système fermé serait hydrauliquement bloqué. Les amortisseurs à simple orifice fournissent un amortissement à orifice constant (dashpot).

TK 6M, TK 8M

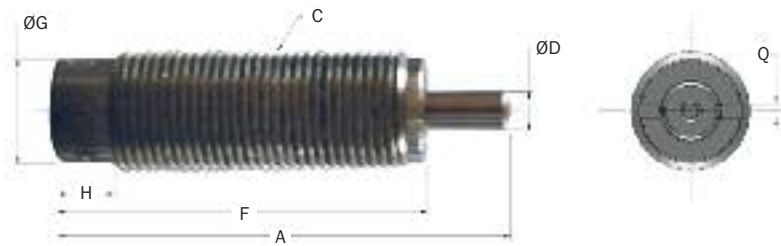
Standard

Modèle	Ø Vis mm	S Course mm	E _T Max. Nm/c	E _T C Max. N/hr	F _p Force de choc Max. N	Force nominale du ressort		Poids g
						Extension N	Compression N	
TK 6M	4,2	4,0	1,0	3 600	360	1,0	3,5	4
TK 8M	4,2	4,0	1,0	4 800	360	1,0	3,5	6

Modèle	Constante	A mm	C	D mm	F mm	G mm	H mm	Q mm
TK 6M	-1, -2, -3	29,0	M6 x 0,5	2,0	25,0	5,0	4,0	1,0
TK 8M	-1, -2, -3	29,0	M8 x 1,0	2,0	25,0	6,4	4,0	1,0

Note: Les numéros en couleur sont des produits avec délai de livraison non-standard, nous contacter.

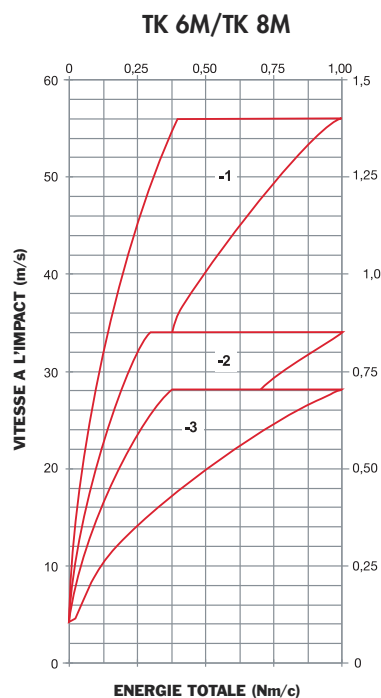

Amortisseurs de Chocs Hydrauliques non réglables

Série TK modèles miniatures

TK 10M

Données Techniques

Standard

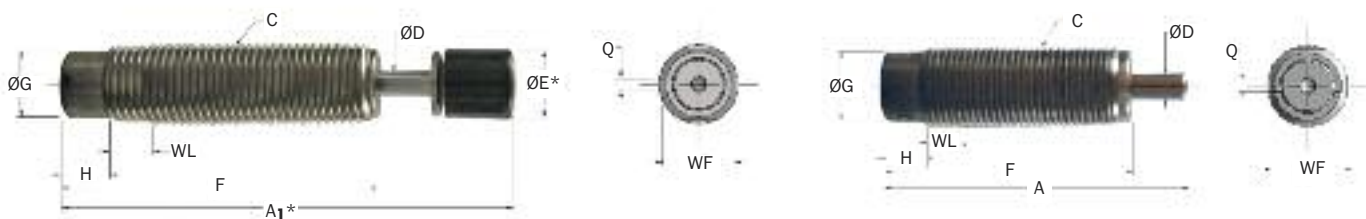

*Note: Les côtes A1 et E1 s'appliquent aux amortisseurs avec butoir uréthane.

Modèle	S Course mm	E _T Max. Nm/c	E _T C Max. Nm/h	F _p Force de choc Max. N	Force nominale du ressort		F _D Force de propulsion Max. N	Poids g
					Extension N	Compression N		
TK 10M (B)	6,4	6,0	13 000	1 400	1,5	10,0	-	17

Modèle	Constante	A mm	A ₁ mm	C	D mm	E mm	F mm	G mm	H mm	Q mm	WF mm	WL mm	S Course mm
Δ TK 10M (B)	-1 to -9	44,6	54,4	M10 x 1,0	3,1	8,5	38,0	8,3	5,0	1,5	9,0	4,0	6,4

Notes: 1. Δ = Produits avec délai de livraison non-standard, nous contacter.
2. (B) indique modèle avec butoir.

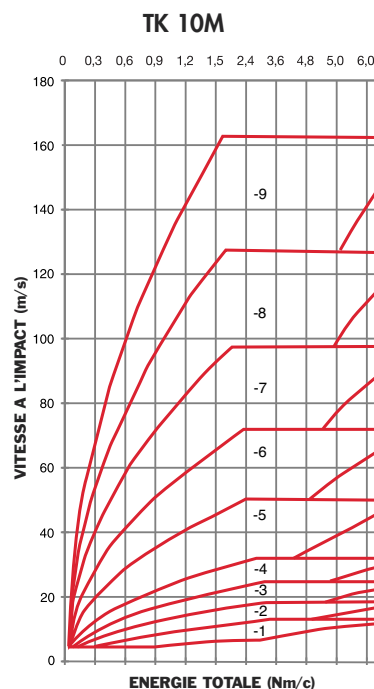

Série TK 21M

Standard

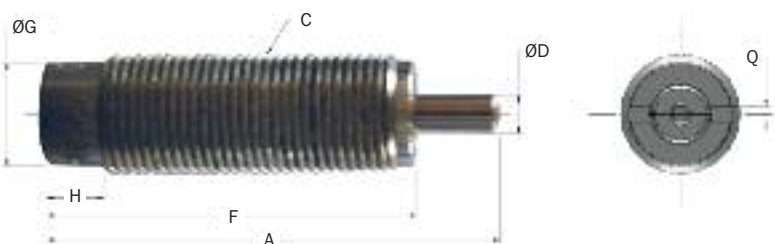

*Note: Les côtes A1 et E1 s'appliquent aux amortisseurs avec butoir uréthane.

Modèle	S Course mm	E _T Max. Nm/c	E _T C Max. Nm/h	F _p Force de choc Max. N	Force nominale du ressort		F _D Force de propulsion Max. N	Poids g
					Extension N	Compression N		
TK 21M	6,4	2,2	4 100	700	2,9	5,0	89	12

Modèle	Constante	A mm	C	D mm	F mm	G mm	H mm	Q mm
TK 21M	-1, -2, -3	35,4	M10 x 1,0	3,1	28,7	8,2	4,4	1,2

Note: Une butée positive est nécessaire avec le TK 21M.

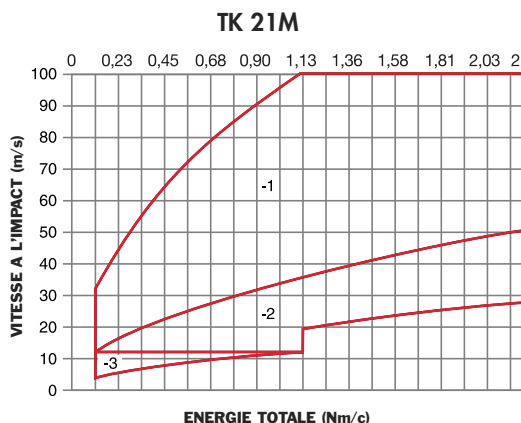

Modèle avec orifice calibré correspondant à l'application

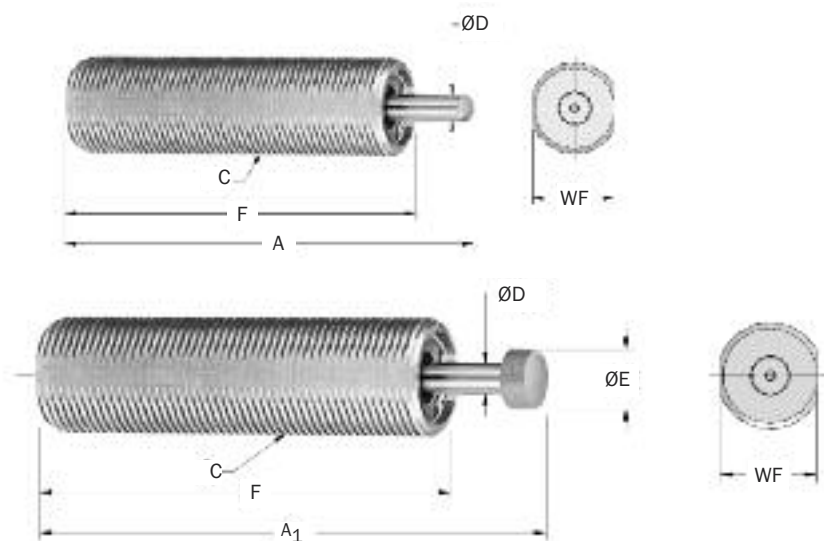

Modèle	S Course mm	E _T Max. Nm/c	E _T C Max. Nm/h	F _p Force de choc Max. N	Force nominale du ressort		Poids g
					Extension N	Compression N	
△ STH .25M	6,0	11	4 420	2 730	11	18	79
△ STH .5M	12,5	65	44 200	8 000	18	31	218
△ STH .75M	19,0	245	88 400	19 600	35	90	500
△ STH 1.0M	25,0	500	147 000	29 800	98	235	726
△ STH 1.0M x 2	50,0	1 000	235 000	29 800	66	133	862
△ STH 1.5M x 1	25,0	1 150	250 000	65 000	90	227	1 400
△ STH 1.5M x 2	50,0	2 300	360 000	65 000	56	227	1 800

- Notes: 1. Orifices sur mesure, les données d'application sont nécessaires.
 2. Tous les amortisseurs de chocs fonctionnent normalement à partir de 5% de leur capacité maximale par cycle.
 3. Enidine recommande d'utiliser une butée positive avec ces modèles.
 4. △ = Produits avec délai de livraison non-standard, nous contacter.

Modèle	A mm	A ₁ mm	C mm	D	E mm	F mm	WF mm
△ STH .25M	—	71,0	M14 x 1,0	4,8	12,7	51,0	13,0
△ STH .5M	—	89,0	M22 x 1,5	5,6	9,5	68,5	20,0
△ STH .75M	—	130,0	M30 x 2,0	8,0	14,3	103,0	27,0
△ STH 1.0M	—	170,0	M36 x 1,5	9,5	17,5	136,5	32,0
△ STH 1.0M x 2	—	238,2	M36 x 1,5	9,5	17,5	178,3	32,0
△ STH 1.5M x 1	180,0	—	M45 x 1,5	16,0	—	154,0	42,0
△ STH 1.5M x 2	270,0	—	M45 x 1,5	16,0	—	219,0	42,0

Amortisseurs de Chocs Hydrauliques non réglables

Série TK modèles miniatures, STH

STH .25M → STH 1.5M x 2

Accessoires

Ecrou de blocage (JN)

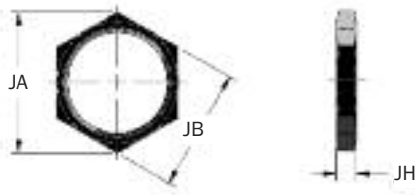

Désignation	Référence	Modèle	JA mm	JB mm	JH mm	Poids g
JN M10 x 1	J24421167	TK10M/TK21M	15,0	13,0	3,2	2,8
JN M14 X 1	J24950035	STH .25M	19,7	17,0	4,0	3
JN M22 X 1.5	J26402167	STH .5M	31,5	27,0	5,5	12
JN M30 X 2	J30583167	STH .75M	41,6	36,0	7,0	26
JN M36 X 1.5	J23164035	STH 1.0M	41,6	36,0	7,0	26

Anneau de blocage (LR)

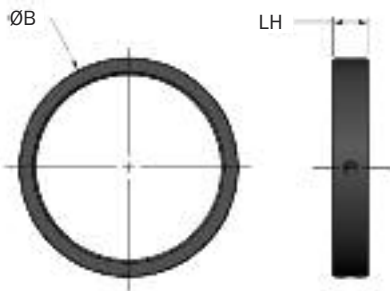

Désignation	Référence	Modèle	B mm	LH mm	Poids g
LR M45 x 1.5	F88637049	STH 1.5	57,2	9,5	75

Bride carrée (SF)

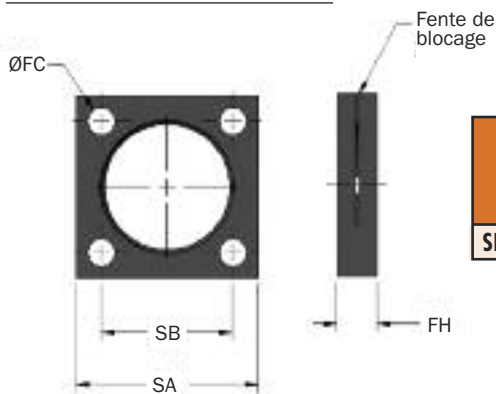

Désignation	Référence	Modèle	FC mm	FH mm	SA mm	SB mm	Ø Vis mm	Poids g
SF M45 X 1.5	M48637129	STH 1.5	8,6	12,7	57,2	41,3	M8	142

Adaptateur de reprise d'efforts radiaux (SLA)

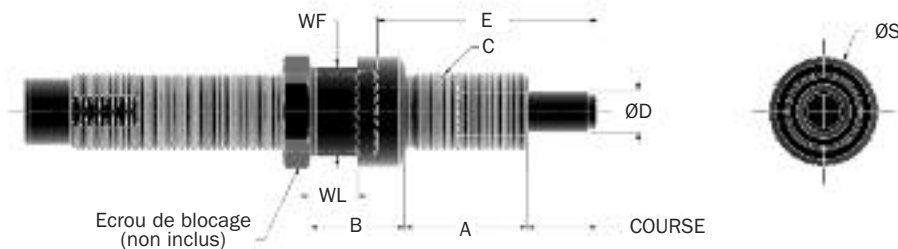

Désignation	Référence	Modèle	Course mm	A mm	B mm	C	D mm	E mm	S mm	WF mm	WL mm
Δ SLA 10MF	SLA 33457	TK 10M/TK 21M	6,9	12	11	M10 x 1	5,0	21,6	13,0	11,0	4,0

Notes: 1. Angle d'impact maximum 30°.

2. Δ = Produits avec délai de livraison non-standard, nous contacter.

Séries non réglables

TK 10M → STH 1.5M x 2

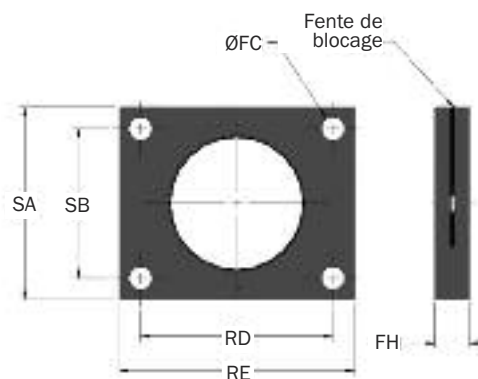
Bride Rectangulaire (RF)

Désignation	Référence	Modèle	A mm	FC mm	FH mm	RD mm	RE mm	SA mm	SB mm	Ø Vis mm	Poids g
RF M45 x 1.5	M58637053	STH 1.5	M45 x 1,5	8,6	12,7	60,5	76,2	57,2	41,3	M8	255

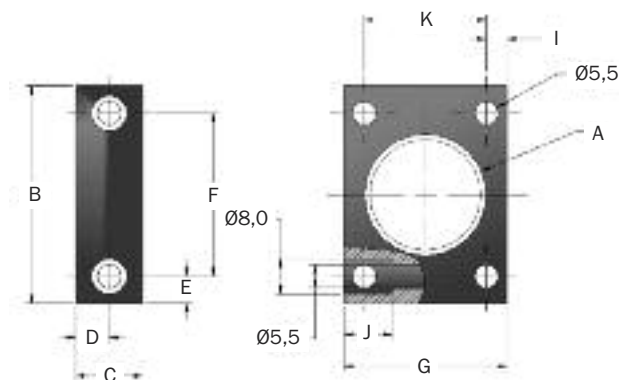
Bride universelle (UF)

Désignation	Référence	Modèle	A mm	B mm	C mm	D mm	E mm	F mm	G mm	H mm	J mm
UF M10 x 1	U16363189	TK 10M(B)/TK21M	M10 x 1	38,0	12,0	6,0	6,25	25,5	25	12,5	5

Note: Toutes les dimensions sont en millimètres.



Conditionnement



Médical



Automatisation à grande vitesse