



PMXT 1525/2150
modèles moyens

Ces amortisseurs non réglables peuvent accepter des conditions de fonctionnement variables. Cette famille d'amortisseurs hydrauliques offre des performances constantes cycle après cycle. Certains modèles sont compacts et absorbent une énergie élevée dans un format compact.

La **série PMXT** utilise une conception auto compensée. Ces amortisseurs acceptent des variations de masse ou de force de propulsion. Ils sont adaptés aux vitesses lentes et forces de propulsion élevées.

Caractéristiques et avantages

- L'étendue de la gamme permet de sélectionner un appareil dont les dimensions et la capacité d'absorption d'énergie sont compatibles avec de nombreuses applications.
- L'absence de réglage garantit la tenue des performances dans le temps.
- Des matériaux et des traitements spécifiques peuvent être employés afin de répondre au mieux à des applications spécifiques.
- La plage de température standard est de -10°C à $+80^{\circ}\text{C}$. Des huiles et joints spéciaux permettent de travailler de -30°C à $+100^{\circ}\text{C}$.
- Les corps filetés facilitent le montage et augmentent la surface de dissipation thermique.
- Les différents traitements de surface assurent une bonne protection contre la corrosion.
- Le contrôle qualité ISO très strict garantit la fiabilité et une durée de vie élevée.

Amortisseur de chocs à orifices multiples, non-réglable

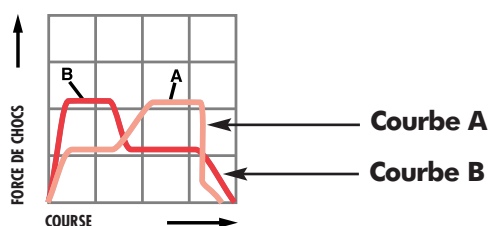
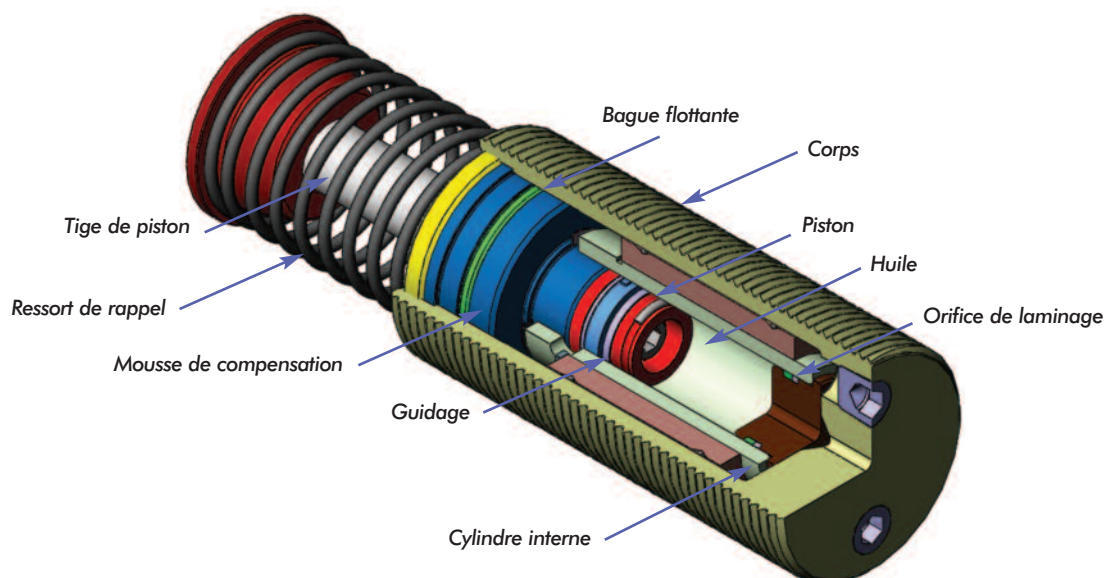

Amortissement auto-compensé

Ces amortisseurs auto-compensés couvrent une large gamme de poids et de vitesses. Ils sont adaptés aux applications à grandes forces motrices, basses vitesses avec des énergies variables.

Courbe A : application à faible vitesse et grande force motrice.

Courbe B : application à haute vitesse et faible force de propulsion.

Un amortisseur de chocs à orifices multiples comprend un double tube (interne-externe) avec un jeu entre les deux, ainsi qu'une série d'orifices percés sur la longueur du tube interne.

Pendant le déplacement du piston, l'huile est forcée au travers des orifices de laminage, puis dans le compartiment fermé de la mousse de compensation et derrière le piston.

Quand le piston se déplace, il ferme les orifices, et réduit ainsi l'aire disponible en proportion avec la vitesse. Pour le repositionnement, le ressort ramène le piston. Le clapet anti-retour s'ouvre et permet le retour de l'huile vers le tube interne. Ceci permet un repositionnement rapide pour le prochain impact.

La configuration des orifices sur le tube interne détermine les caractéristiques d'amortissement - linéaire, progressif ou auto-compensé. La section des orifices diminue lors de l'avance du piston en obturant les orifices de laminage afin d'obtenir la force résistante désirée à mesure que la vitesse diminue.

Standard

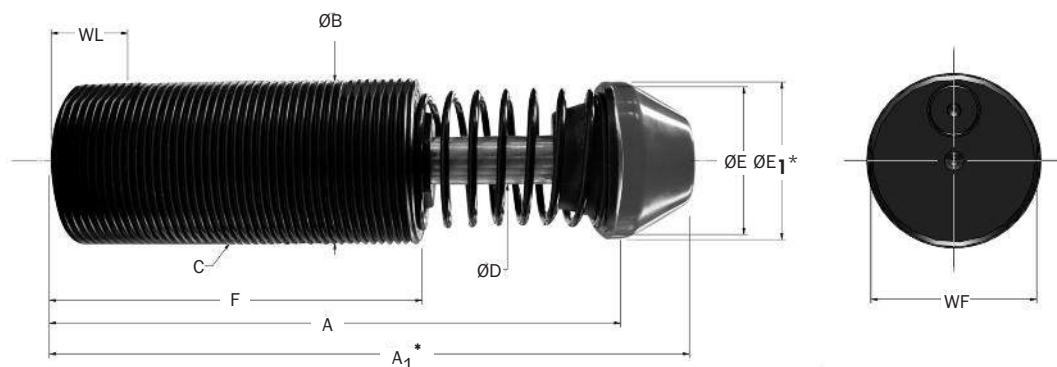

*Note : Les côtes A1 et E1 s'appliquent aux amortisseurs avec butoir uréthane.

Modèle	(S) Course mm	(E _T) Max. Nm/cycle	(E _T C) Max. Nm/h	(F _P) Force de Choc Max. N	Force nominale du ressort		(F _D) Force de Propulsion Max. N	Poids Kg
					Extension N	Compression N		
PMXT 1525	25,0	367,0	126 000	29 000	48,0	68,0	6 700	1,0
PMXT 1550	50,0	735,0	167 000	29 000	29,0	78,0	6 700	1,1
PMXT 1575	75,0	1 130,0	201 000	29 000	31,0	78,0	6 700	1,3
PMXT 2050	50,0	1 865,0	271 000	60 500	80,0	155,0	17 800	2,7
PMXT 2100	100,0	3 729,0	362 000	60 500	69,0	160,0	17 800	3,3
PMXT 2150	150,0	5 650,0	421 000	60 500	87,0	285,0	17 800	4,2

Modèle	Constante	A mm	A ₁ mm	C mm	D mm	E mm	E ₁ mm	F mm	WF mm	WL mm
PMXT 1525 IF	-1,-2,-3	5.68	6.37	(IF) 1 3/4-12 UN	.50	1.48	1.75	3.63	1.70	0.75
PMXT 1525 MF	-1,-2,-3	(144,0)	(162,0)	(MF) M45 x 1,5	(12,7)	(38,0)	(44,5)	(92,0)	(43,5)	(19,0)
PMXT 1550 IF	-1,-2,-3	7.68	8.37	(IF) 1 3/4-12 UN	.50	1.48	1.75	4.63	1.70	0.75
PMXT 1550 MF	-1,-2,-3	(195,0)	(213,0)	(MF) M45 x 1,5	(12,7)	(38,0)	(44,5)	(118,0)	(43,5)	(19,0)
PMXT 1575 IF	-1,-2,-3	9.68	10.37	(IF) 1 3/4-12 UN	.50	1.48	1.75	5.63	1.70	0.75
PMXT 1575 MF	-1,-2,-3	(246,0)	(264,0)	(MF) M45 x 1,5	(12,7)	(38,0)	(44,5)	(143,0)	(43,5)	(19,0)
PMXT 2050 IF	-1,-2,-3	8.90	9.55	(IF) 2 1/2-12 UN	.75	1.98	2.25	5.50	2.42	0.75
PMXT 2050 MF	-1,-2,-3	(226,0)	(243,0)	(MF) M64 x 2,0	(19,0)	(50,0)	(57,0)	(140,0)	(61,5)	(19,0)
PMXT 2100 IF	-1,-2,-3	12.90	13.55	(IF) 2 1/2-12 UN	.75	1.98	2.25	7.50	2.42	0.75
PMXT 2100 MF	-1,-2,-3	(328,0)	(345,0)	(MF) M64 x 2,0	(19,0)	(50,0)	(57,0)	(191,0)	(61,5)	(19,0)
PMXT 2150 IF	-1,-2,-3	17.97	18.62	(IF) 2 1/2-12 UN	.75	2.38	2.38	9.50	2.42	0.75
PMXT 2150 MF	-1,-2,-3	(956,0)	(473,0)	(MF) M64 x 2,0	(19,0)	(60,0)	(60,0)	(241,0)	(61,5)	(19,0)

Notes : 1. Les constantes en couleur sont des produits avec délai de livraison non-standard, nous contacter.
2. Voir page 63 pour les courbes d'amortissement.
3. Les butoirs uréthane sont disponibles comme accessoires pour les modèles PMXT 1525 à PMXT 2150.

Amortisseurs de Chocs Hydrauliques non réglables

Série PMXT modèles moyens

PMXT 1525 → PMXT 2150

Accessoires

Montage par chape

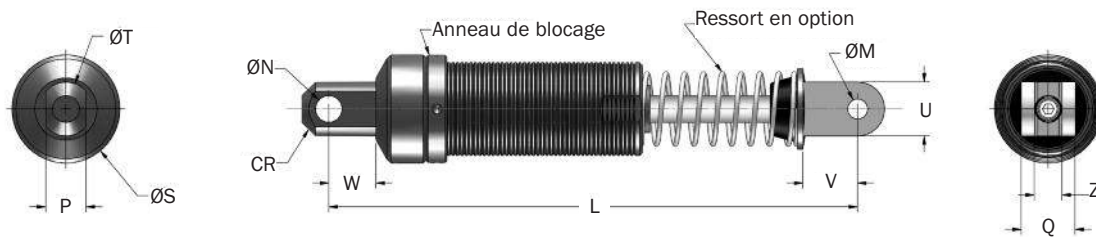

Modèle	L mm	M +0,005/-0,000 (+0,13/-0,00) mm	N +0,005/-0,000 (+0,13/-0,00) mm	P +0,000/-0,010 (+0,00/-0,25) mm	Q +0,000/-0,010 (+0,00/-0,25) mm	S mm	T mm	U mm	V mm	W mm	Z +0,020/-0,000 (+0,51/-0,00) mm	CR mm	Poids Kg
△ PMXT 1525 CM (S)	199	9,60	12,7	19,00	25,4	51	25	25	26	22	12,9	14,3	1,36
△ PMXT 1550 CM (S)	250	9,60	12,70	19,00	25,4	51	25	25	26	22	12,9	14,3	1,45
△ PMXT 1575 CM (S)	300	9,60	12,70	19,00	25,4	51	25	25	26	22	12,9	14,3	1,63
△ PMXT 2050 CM (S)	306	19,07	19,07	31,70	38,0	73	38	38	35	26	16,0	23,0	3,72
△ PMXT 2100 CM (S)	408	19,07	19,07	31,70	38,0	73	38	38	35	26	16,0	23,0	4,22
△ PMXT 2150 CM (S)	537	19,07	19,07	31,70	38,0	73	38	38	35	26	16,0	23,0	5,08

Notes : 1. △ = Produits avec délai de livraison non-standard, nous contacter.
2. (S) désigne les modèles livrés avec ressort.

Montage sur pieds

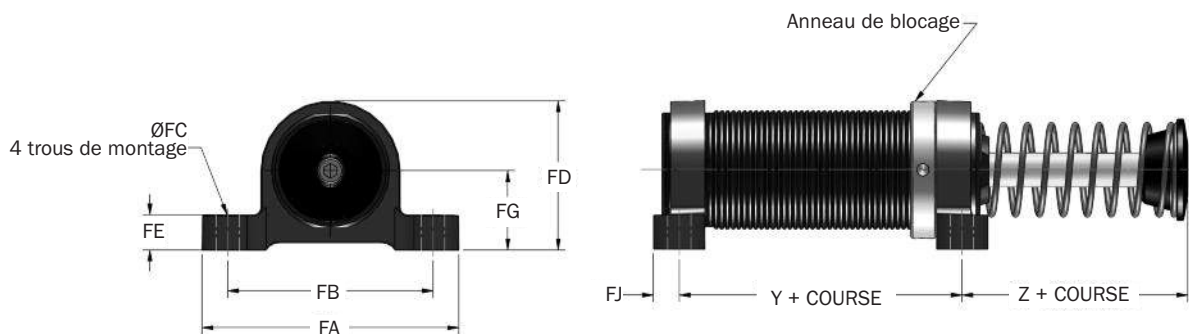

Désignation	Référence	Modèle	Y mm	Z mm	FA mm	FB mm	FC mm	FD mm	FE mm	FG mm	FJ mm	Ø Vis mm	Poids g	Notes
FM M45 x 1,5	2F8637	PMXT 1500M	60,5	26,9	95,3	76,2	8,60	55,0	12,7	29,5	9,7	M8	370	3
FM M64 x 2	2F3010	PMXT 2000M	76,2	39,6	143,0	124,0	10,40	85,6	16,0	44,5	11,2	M10	1 050	1,3

Notes : 1. PMXT 2150 la côte Z est de 68,3 mm.
2. Les amortisseurs doivent être commandés séparément des montages sur pieds.
3. Tous les montages sur pieds comprennent 2 pieds et 2 écrous.

Séries non réglables

PMXT 1525M → PMXT 2150M

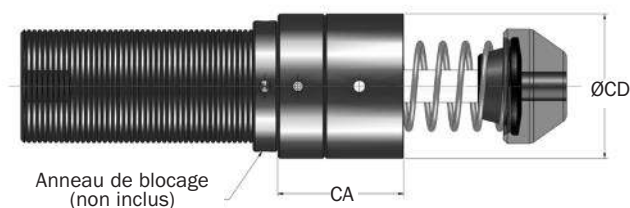
Manchon de butée (SC)

Désignation	Référence	Modèle	CA mm	CD mm	Poids g
SC M45 x 1.5	8K8637	PMXT 1500M	49,0	56,5	340
△ SC M64 x 2 x 2	M93010057	PMXT 2050M	89,0	76,0	936
△ SC M64 x 2 x 4	M93011057	PMXT 2100M	114,0	76,0	1 191
△ SC M64 x 2 x 6	M93012057	PMXT 2150M	143,0	76,0	1 475

Note : △ = Produits avec délai de livraison non-standard, nous contacter.

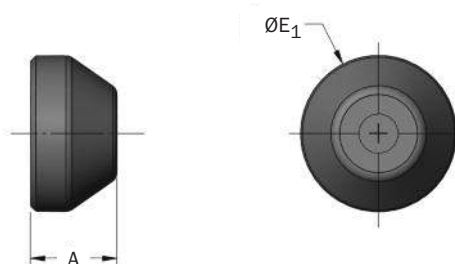
Butoir uréthane (USC)

Désignation	Référence	Modèle	A mm	E ₁ mm	Poids g
UC 2940	C92940079	PMXT 1500M	24,5	44,5	14
UC 3010	C93010079	PMXT 2000M	24,0	57,0	23

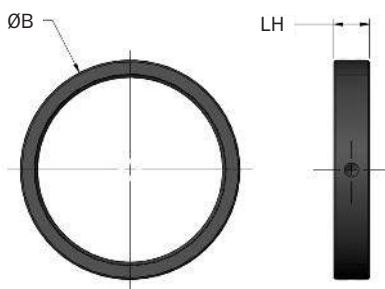
Anneau de blocage (LR)

Désignation	Référence	Modèle	B mm	LH mm	Poids g
LR M45 x 1.5	F88637049	PMXT 1500M	57,2	9,5	75
LR M64 x 2	F83010049	PMXT 2000M	72,9	12,7	85

Bride carrée (SF)

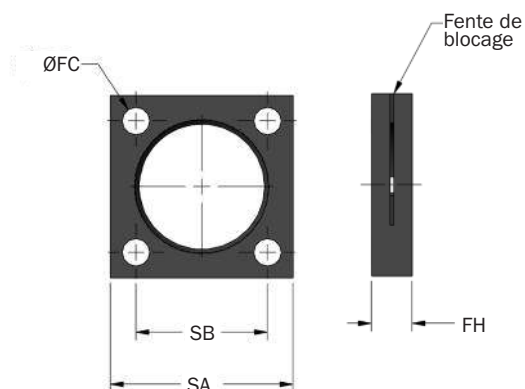

Désignation	Référence	Modèle	FC mm	FH mm	SA mm	SB mm	Ø Vis mm	Poids g
SF M45 x 1.5	M48637129	PMXT 1500M	8,6	12,7	57,2	41,3	M8	140
SF M64 x 2	M43010141	PMXT 2000M	10,4	15,7	89	69,9	M10	570

Bride Rectangulaire (RF)

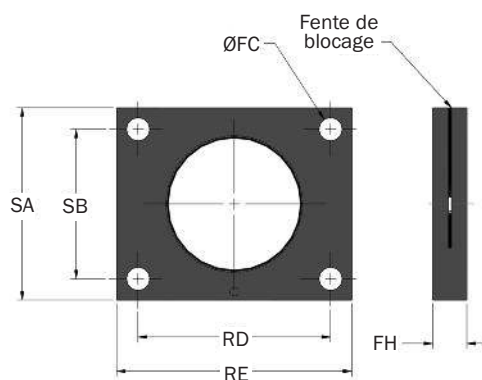

Désignation	Référence	Modèle	FC mm	FH mm	RD mm	RE mm	SA mm	SB mm	Ø Vis mm	Poids g
RF M45 x 1.5	M58637129	PMXT 1500M	8,6	12,7	60,5	76,2	57,2	41,4	M8	260

PMXT 1525

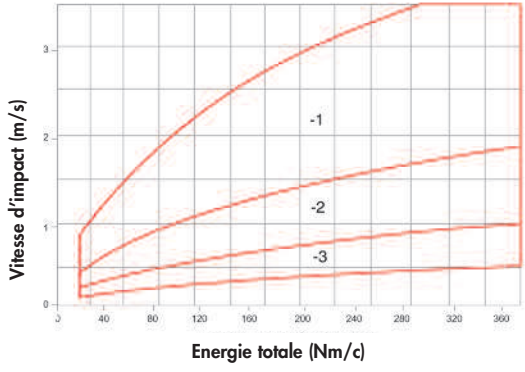

PMXT 1550

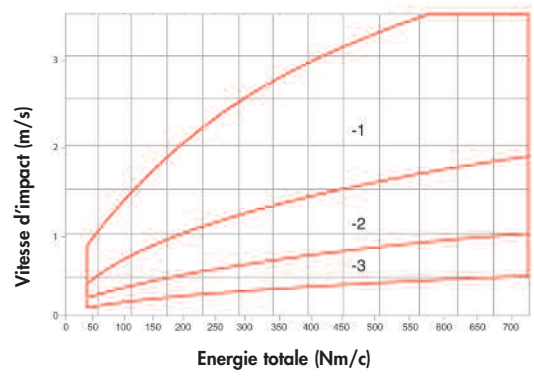

PMXT 1575

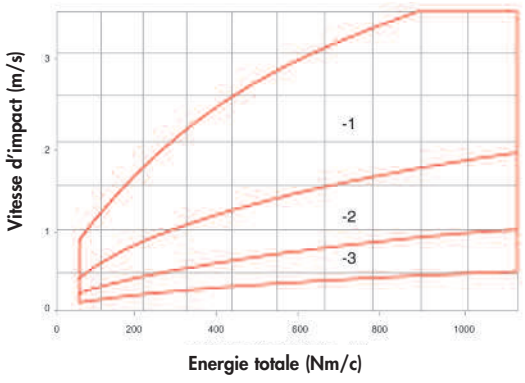

PMXT 2050

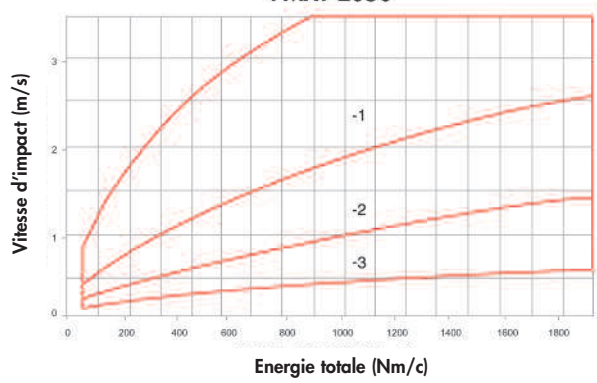

PMXT 2100

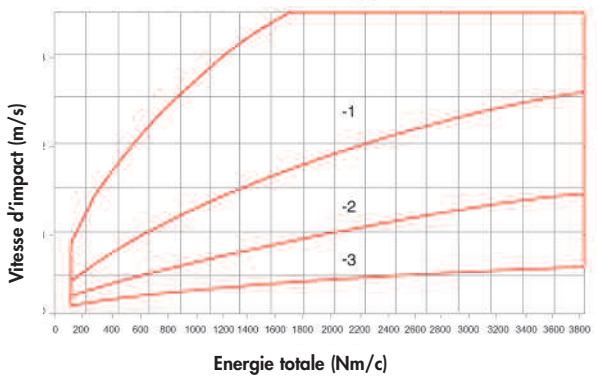

PMXT 2150

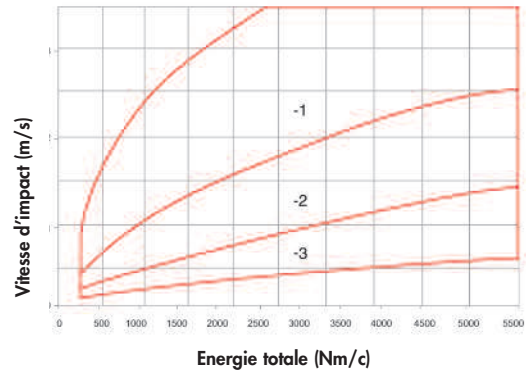

Note : La vitesse d'impact minimum pour les modèles PM est 0,1 m/s.



Automatisation



Systèmes de convoyage

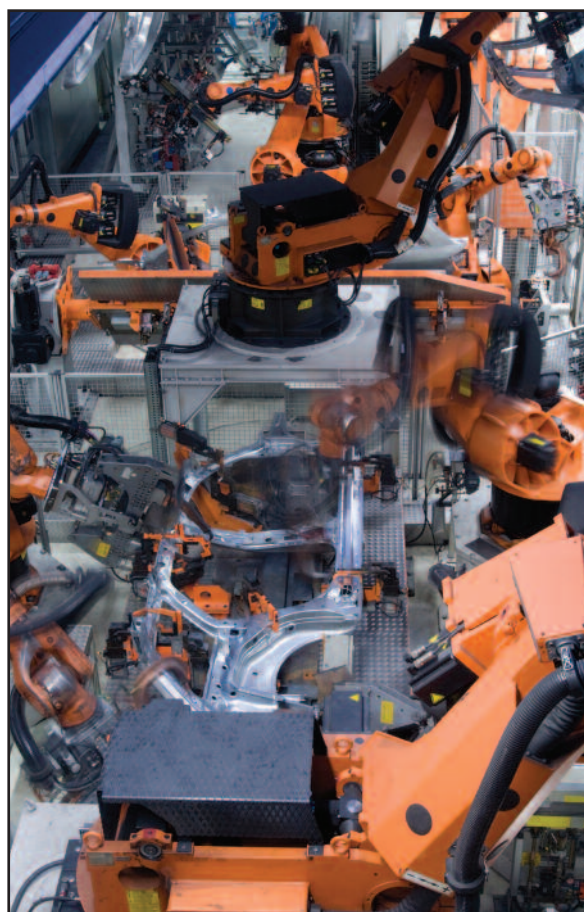

Robotique